

**Zangenhefter
T 680**

T 680 L (langes Magazin)



140 mm Einlegetiefe

Gewicht(kg):
680: 1,75
680L: 2,07

Magazin-
kapazität
(Stck):
680: 125
680L: 250

Luftver-
brauch in
Liter / Zyklus
bei 4 bar:
0,5

Klammer Type	Draht Ø mm	Rückenbr. mm	Länge mm
680	0,65 x 0,95	12,8	8 – 16

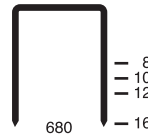

Einsatzgebiete:

- Heftung von:
- Teppichen
 - Kunststoff
 - Leder
 - Hartgummi
 - Vollpappe
 - Wellpappe
 - Sackleinen

**Zangenhefter
110 SJ
110 LJ**

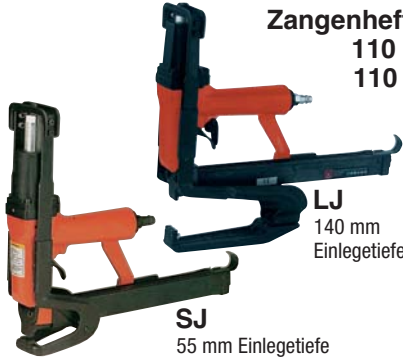

SJ
55 mm Einlegetiefe

LJ
140 mm
Einlegetiefe

Gewicht(kg):
1,5

Magazin-
kapazität
(Stck):
200

Luftver-
brauch in
Liter / Zyklus
bei 4 bar:
0,5

Klammer Type	Draht Ø mm	Rückenbr. mm	Länge mm
110	0,6 x 1,6	13	12 – 25

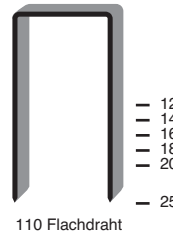

Einsatzgebiete:

- Heftung von:
- Wellpappen
 - Teleskopkartons

**Kartonhefter
ACE 35 / 15-18 H**



Gewicht(kg):
2,2

Magazin-
kapazität
(Stck):
100

Geräte Type	Klammer Type	Draht Ø mm	Rückenbr. mm	Länge mm
35/15-18 Hand + Luft	35	1 x 2	35	15 – 18
35/22 Luft	35	1 x 2	35	22

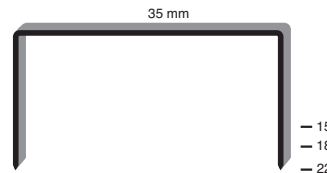

Einsatzgebiete:

- Modell 35/15-18**
- Heftung von 1- bis 2-welligen Kartondeckeln nach Befüllung
- Modell 35/22**
- Heftung von starken, 2-welligen Kartondeckeln

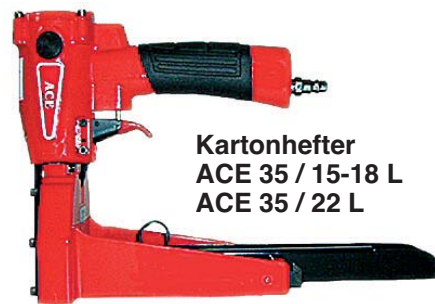

**Kartonhefter
ACE 35 / 15-18 L
ACE 35 / 22 L**

Gewicht(kg):
2,7

Magazin-
kapazität
(Stck):
100

Luftver-
brauch in
Liter / Zyklus
bei 6 bar:
1,7

Variable Einstellmöglichkeit der Hefttiefe und Stärke der Umbiegung

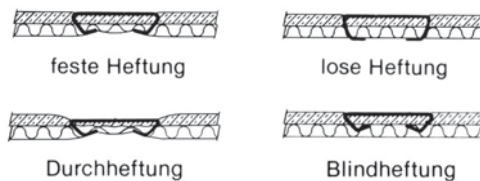

**Kartonboden-
heftmaschine
Modell 560 L**

pneumatisch
mit Ständer



Gewicht(kg):
50

Magazin-
kapazität
(Stck):
150

Luftver-
brauch in
Liter / Zyklus
bei 4 bar:
3,0

Klammer Type	Draht Ø mm	Rückenbr. mm	Länge mm
35	1 x 2	35	15 – 22

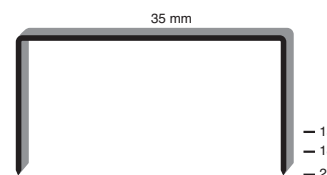

Einsatzgebiete:

- Heftung von:
- Wellpappen und Kartonböden 1- bis 2-wellig